

Hohe Rundlaufgenauigkeit, einfache Handhabung, günstige Nettoschneidenpreise.
Tight radial runout tolerance, easy-to-use, low net price per cutting edge.

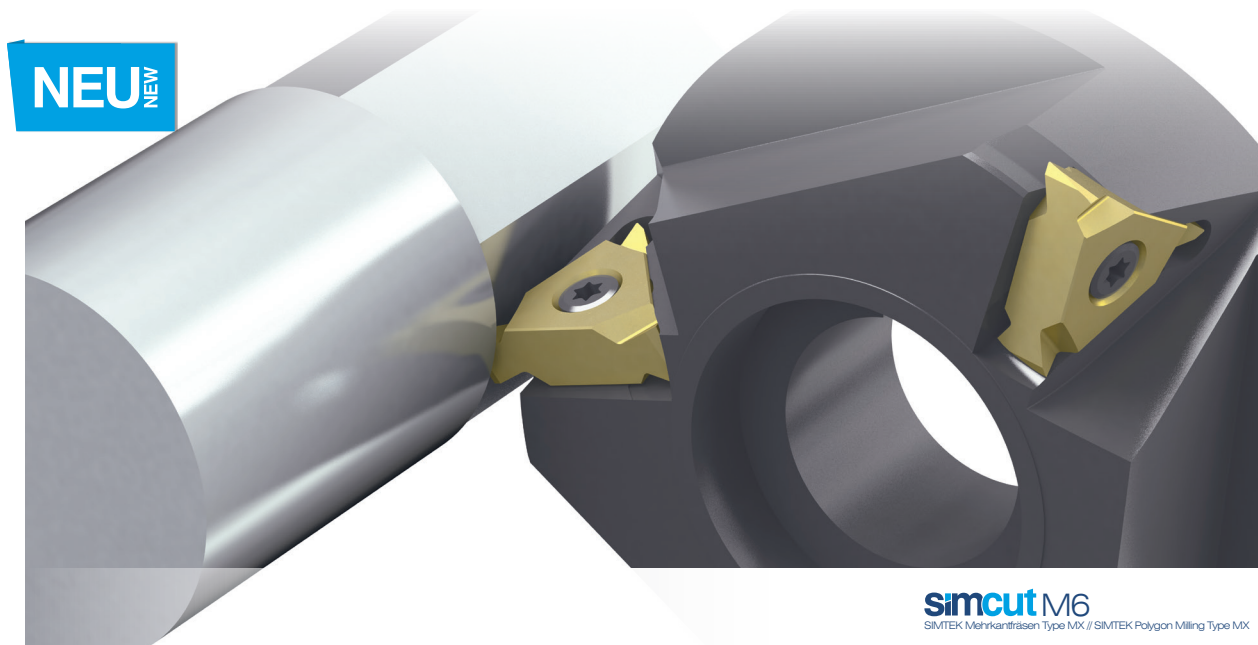

Reduzieren Sie mit dem neuen Werkzeugsystem simcut M6 Nebenzeiten bei der Fertigung von Mehrkantprofilen im Längsdrehverfahren.

Die präzisionsgeschliffene, sechsschneidige Wendeschneidplatte bietet bei jedem Schneidplattenwechsel hohe Rundlaufgenauigkeiten ohne Notwendigkeit zur zusätzlichen Feineinstellung des Mehrkantfräswerkzeugs.

Pro Schneidwerkzeug bietet das System sechs präzisionsgeschliffene Schneiden mit einem sehr günstigen Nettoschneidenpreis.

- Präzisionsgeschliffene Wendeschneidplatte mit sechs Schneiden
- Mit Eckenradien 0,2/0,4/0,8 mm
- Mehrkantfräswerkzeuge mit 3 Plattensitzen

Reduce non-productive time with our brand new tool system simcut M6, designed for polygon milling applications with longitudinal feed.

The precision ground six-edged indexable cutting insert provides very high radial runout accuracy without the need to fine-adjust the toolholder when changing cutting inserts.

Every cutting insert comes with six precision ground cutting edges at a very low net price per ground cutting edge.

- Precision ground six-edged indexable inserts
- With corner radii 0,2/0,4/0,8 mm
- Polygon milling toolholder with 3 insert seats

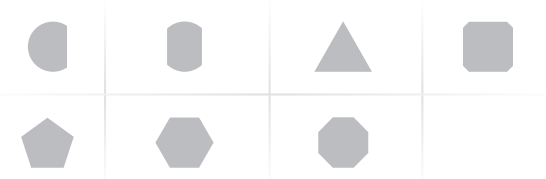

Die Katalogdatenblätter erhalten Sie direkt über den QR-Code // Please scan the QR-code for the catalog pages

Oder besuchen Sie // Or visit:
<https://simtek.com/Mehrkant-M6>



Mehrkantfräswerkzeug

Passend für Index-Maschinen.

Polygon Milling Toolholder

Suitable for Index-machines.

Anzugsmoment (Schraube) // Tightening torque (screw)

6,0 Nm



Legende
Legend **686**



Scan
QR-Code

Oder besuchen Sie // Or Visit
www.simtek.info/cp/1305



Abbildung zeigt / Drawing shows: CM6.X090.27.03.00 L

ØDS	ØD2	Anzahl Plattensitze Number of insert seats	Artikelnummer Part number	Webcode www.simtek.com/webcode	h	tmax	Schraube Screw	Schraubenschlüssel Screw driver	Connectcode www.simtek.com/code	NEU NEW
mm	mm				mm	mm				
90,0	27,0	3	CM6.X090.27.03.00 L	A2Z4	30,0	2,5	M M5xL5 T20R	T20R	CM6.L.8.0	

Bestellbeispiel // Order example: **CM6.X090.27.03.00 L** (L = Linke Ausführung // Left hand version)

Mehrkantfräsen im „Längsdrehverfahren“

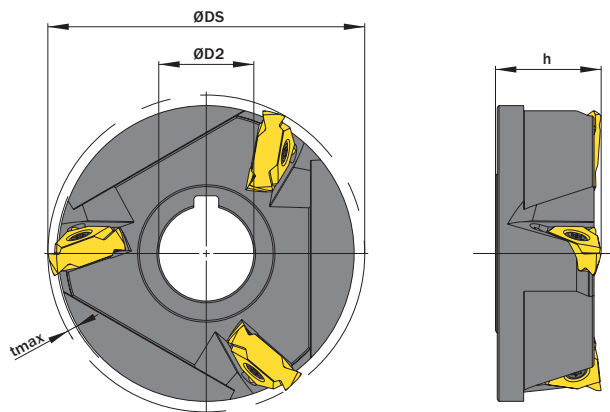

Präzisionsgeschliffene, sechsschneidige Wendeschneidplatte für die Fertigung von Mehrkantprofilen im Längsdrehverfahren.

„Longitudinal Feed“ Polygon Milling

Precision ground six-edged indexable cutting insert for polygon milling applications with longitudinal feed.

Schnittwerte (Start) // Cutting parameters (start) **Vc**
Seite/Page 650

Passende Klemmhalter auf Seite // Suitable toolholders on page
679



 Legende // Legend **686**
 Scan QR-Code Oder besuchen Sie // Or Visit www.simtek.info/cp/1312

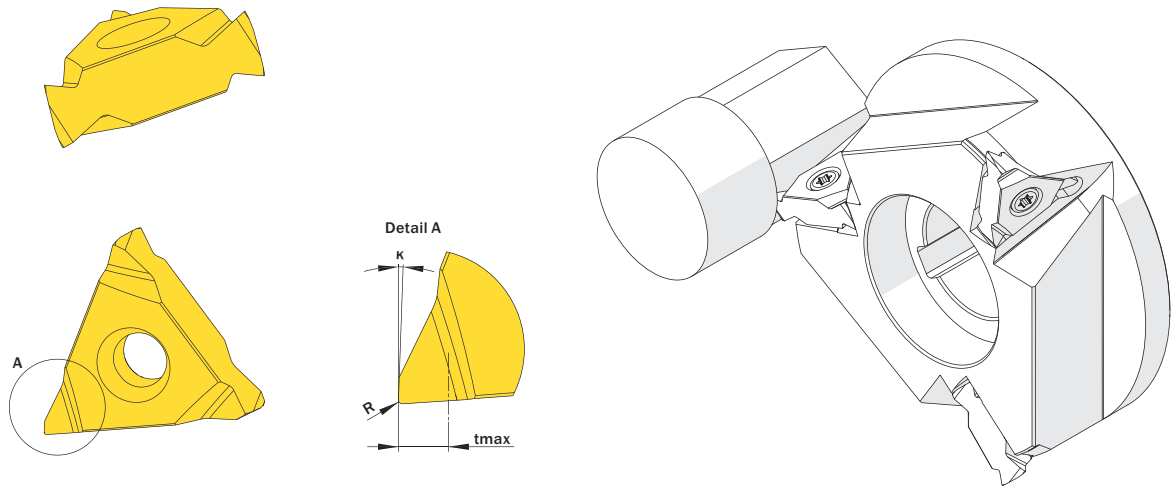

Abbildung zeigt / Drawing shows: CM6.L740.05.F02 Y L

tmax	R	Artikelnummer Part number	Webcode www.simtek.com/webcode	Schneidstoffgruppe Cutting Grade Group	K	Anzahl Schneiden Number of cutting edges	Connectcode www.simtek.com/code	NEU NEW
mm	mm							
2,5	0,2	CM6.L740.05.F02 YL	A2ZX	CHGFK	2°	6	CM6.L.8.0	NEU NEW
2,5	0,4	CM6.L740.05.F04 YL	A2ZY	CHGFK	2°	6	CM6.L.8.0	NEU NEW
2,5	0,8	CM6.L740.05.F08 YL	A2ZZ	CHGFK	2°	6	CM6.L.8.0	NEU NEW

Bestellbeispiel // Order example: **CM6.L740.05.F08 YL X808** (L = Linke Ausführung // Left hand version, X808 = Schneidstoff // Grade)